

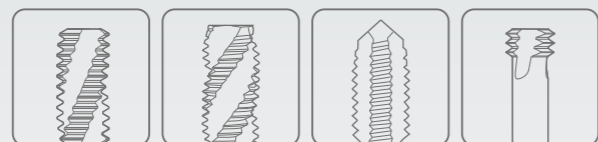

К лучшему через инновации



Мировой лидер по производству режущих инструментов **YG-1**



НАРЕЗАНИЕ РЕЗЬБЫ

**ТВЕРДЫЙ СПЛАВ
И БЫСТРОРЕЖУЩАЯ СТАЛЬ**

МЕТЧИКИ ДЛЯ ЗАКАЛЕННОЙ СТАЛИ

- Для обработки закаленных сталей

МЕТЧИКИ ДЛЯ ЗАКАЛЕННОЙ СТАЛИ

T0997-TIC СЕРИЯ

М ДЛ Я МЕТРИЧЕСКОЙ РЕЗЬБЫ С КРУПНЫМ ШАГОМ ПО ISO - DIN 13

► Метчики из твёрдого сплава имеют больший срок эксплуатации (по сравнению с метчиками из быстрорежущей стали). Подходят для обработки стали высокой твёрдости (HRc 50~60)

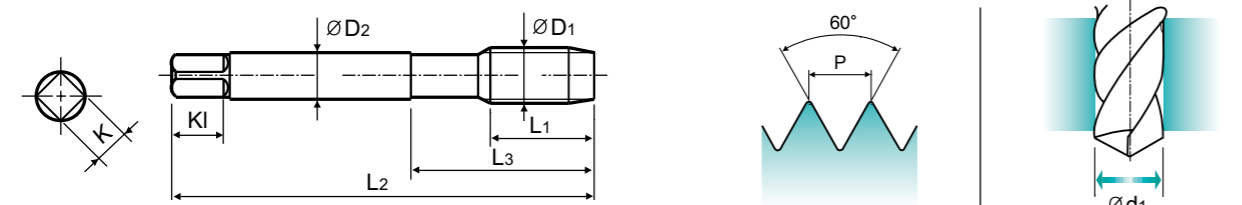

Material groups: **HR** CARBIDE DIN 371/376 6HX 60° C TiCN c.1327

Ед.изм: мм

Размер	Шаг	Артикул	Длина резьбы	Общая длина	Длина шейки	Диаметр хвостов.	Размер квадр.	Длина квадр.	Кол-во зубьев	Диаметр сверла
ØD1	P	TiCN	L1	L2	L3	ØD2	K	Kl	Z	Ød1
M3 × 0.5		T0997206TIC	11	56	18	3.5	2.7	6	4	2.55
M4 × 0.7		T0997246TIC	13	63	21	4.5	3.4	6	4	3.4
M5 × 0.8		T0997286TIC	15	70	25	6	4.9	8	4	4.3
M6 × 1		T0997316TIC	17	80	30	6	4.9	8	5	5.1
M8 × 1.25		T0997366TIC	20	90	35	8	6.2	9	5	6.9
M10 × 1.5		T0997426TIC	22	100	39	10	8	11	5	8.6
M12 × 1.75		T0997506TIC	24	110	-	9	7	12	5	10.4
M14 × 2		T0997546TIC	26	110	-	11	9	12	6	12.2
M16 × 2		T0997606TIC	27	110	-	12	9	12	6	14.2
M18 × 2.5		T0997656TIC	30	125	-	14	11	14	6	15.7
M20 × 2.5		T0997706TIC	32	140	-	16	12	15	6	17.7

► DIN 371(M3~M10) и DIN 376(M12~M20)

© : Отлично ○ : Хорошо

ISO	P										M				K					
	Нелегированная сталь					Низколегирован. сталь					Высоколегир. сталь		Нержавеющая сталь		Серый чугун		Высокопрочный чугун		Ковкий чугун	
VDI 3323	1	2	3	4	5	6	7	8	9	10	11	12	13	14	15	16	17	18	19	20
HRc	13	25	28	32	38	10	29	32	38	15	35	15	23	10	10	26	3	25	21	21
HB	125	190	250	270	300	180	275	300	350	200	325	200	240	180	180	260	160	250	130	230
Recommended																				

ISO	N					S					H										
	Алюминиевый сплав		Алюминиево-литиевый сплав			Медь и медные сплавы (Бронза/Латунь)		Неметаллич. материалы			Жаропрочные суперсплавы			Титановые сплавы		Закаленная сталь		Отбелен. чугун	Закален. чугун		
VDI 3323	21	22	23	24	25	26	27	28	29	30	31	32	33	34	35	36	37	38	39	40	41
HRc																					
HB	60	100	75	90	130	110	90	100			200	280	250	350	320	400Rm	1050Rm	550	630	400	550
Recommended																					

МЕТЧИКИ ДЛЯ ЗАКАЛЕННОЙ СТАЛИ

T0999-TIC СЕРИЯ

М ДЛ Я МЕТРИЧЕСКОЙ РЕЗЬБЫ С КРУПНЫМ ШАГОМ ПО ISO - DIN 13

► Метчики из твёрдого сплава имеют больший срок эксплуатации (по сравнению с метчиками из быстрорежущей стали). Подходят для обработки стали высокой твёрдости (HRc 50~60)

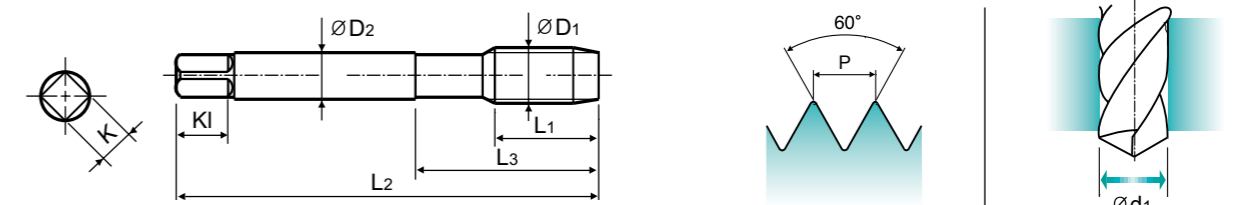

Material groups: **HR** CARBIDE DIN 371/376 6HX 60° D TiCN c.1327

Ед.изм: мм

Размер	Шаг	Артикул	Длина резьбы	Общая длина	Длина шейки	Диаметр хвостов.	Размер квадр.	Длина квадр.	Кол-во зубьев	Диаметр сверла
ØD1	P	TiCN	L1	L2	L3	ØD2	K	Kl	Z	Ød1
M3 × 0.5		T0999206TIC	11	56	18	3.5	2.7	6	4	2.55
M4 × 0.7		T0999246TIC	13	63	21	4.5	3.4	6	4	3.4
M5 × 0.8		T0999286TIC	15	70	25	6	4.9	8	4	4.3
M6 × 1		T0999316TIC	17	80	30	6	4.9	8	5	5.1
M8 × 1.25		T0999366TIC	20	90	35	8	6.2	9	5	6.9
M10 × 1.5		T0999426TIC	22	100	39	10	8	11	5	8.6
M12 × 1.75		T0999506TIC	24	110	-	9	7	12	5	10.4
M14 × 2		T0999546TIC	26	110	-	11	9	12	6	12.2
M16 × 2		T0999606TIC	27	110	-	12	9	12	6	14.2
M18 × 2.5		T0999656TIC	30	125	-	14	11	14	6	15.7
M20 × 2.5		T0999706TIC	32	140	-	16	12	15	6	17.7

► DIN 371(M3~M10) и DIN 376(M12~M20)

© : Отлично ○ : Хорошо

ISO	P										M				K					
	Нелегированная сталь					Низколегирован. сталь					Высоколегир. сталь		Нержавеющая сталь		Серый чугун		Высокопрочный чугун		Ковкий чугун	
VDI 3323	1	2	3	4	5	6	7	8	9	10	11	12	13	14	15	16	17	18	19	20
HRc	13	25	28	32	38	10	29	32	38	15	35	15	23	10	10	26	3	25	21	21
HB	125	190	250	270	300	180	275	300	350	200	325	200	240	180	180	260	160	250	130	230
Recommended																				

ISO	N					S					H										
	Алюминиевый сплав		Алюминиево-литиевый сплав			Медь и медные сплавы (Бронза/Латунь)		Неметаллич. материалы			Жаропрочные суперсплавы			Титановые сплавы		Закаленная сталь		Отбелен. чугун	Закален. чугун		
VDI 3323	21	22	23	24	25	26	27	28	29	30	31	32	33	34	35	36	37	38	39	40	41
HRc																					
HB	60	100	75	90	130	110	90	100			200	280	250	350	320	400Rm	1050Rm	550	630	400	550
Recommended																					

МЕТЧИКИ ДЛЯ ЗАКАЛЕННОЙ СТАЛИ

ТС313 СЕРИЯ

М ДЛ Я МЕТРИЧЕСКОЙ РЕЗЬБЫ С КРУПНЫМ ШАГОМ ПО ISO - DIN 13

Машинные метчики

► Подходит для нарезания резьбы в глухих отверстиях благодаря специальной геометрии канавок и превосходному отводу стружки

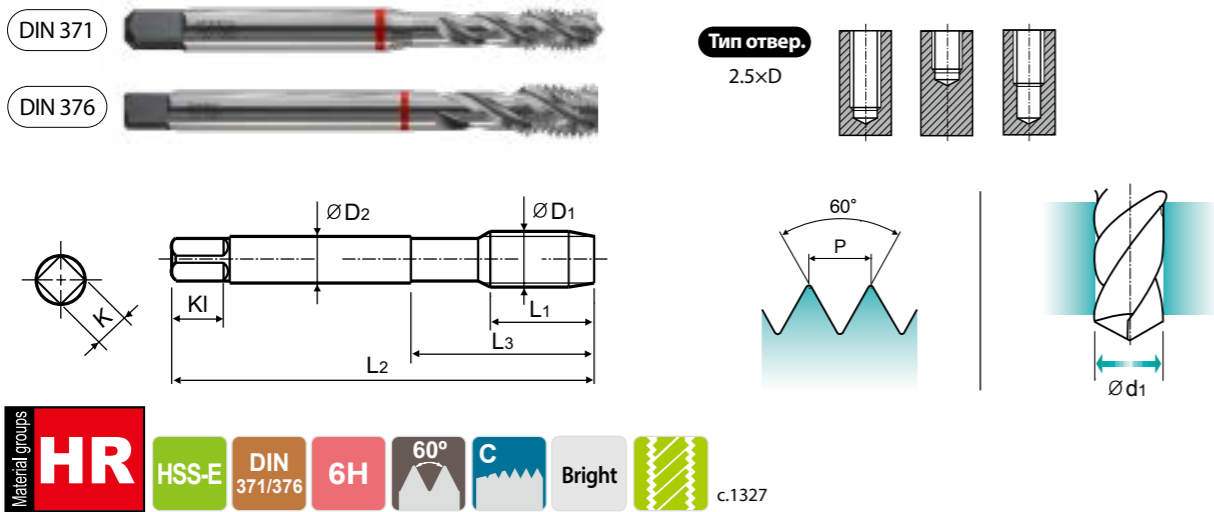

Размер	Шаг	Артикул	Длина резьбы	Общая длина	Длина шейки	Диаметр хвостов.	Размер квадр.	Длина квадр.	Кол-во зубьев	Диаметр сверла
ØD1	P	Без покрытия	L1	L2	L3	ØD2	K	KI	Z	Ød1
M2 × 0.4		ТС313136	8	45	13	2.8	2.1	5	3	1.6
M2.2 × 0.45		ТС313156	8	45	13	2.8	2.1	5	3	1.75
*M2.3 × 0.4		ТС313196	8	45	13	2.8	2.1	5	3	1.9
M2.5 × 0.45		ТС313176	9	50	15	2.8	2.1	5	3	2.05
*M2.6 × 0.45		ТС313496	9	50	15	2.8	2.1	5	3	2.1
M3 × 0.5		ТС313206	6	56	18	3.5	2.7	6	3	2.5
M3.5 × 0.6		ТС313226	7	56	20	4	3	6	3	2.9
M4 × 0.7		ТС313246	7	63	21	4.5	3.4	6	3	3.3
M4.5 × 0.75		ТС313266	8	70	25	6	4.9	8	3	3.7
M5 × 0.8		ТС313286	8	70	25	6	4.9	8	3	4.2
M6 × 1		ТС313316	10	80	30	6	4.9	8	3	5
M7 × 1		ТС313346	10	80	30	7	5.5	8	3	6
M8 × 1.25		ТС313366	13	90	35	8	6.2	9	3	6.8
M9 × 1.25		ТС313396	13	90	35	9	7	10	3	7.8
M10 × 1.5		ТС313426	15	100	39	10	8	11	3	8.5
M11 × 1.5		ТС313466	17	100	40	8	6.2	9	3	9.5
M12 × 1.75		ТС313506	18	110	44	9	7	10	3	10.2
M14 × 2		ТС313546	20	110	44	11	9	12	3	12
M16 × 2		ТС313606	20	110	44	12	9	12	3	14
M18 × 2.5		ТС313656	25	125	50	14	11	14	4	15.5
M20 × 2.5		ТС313706	25	140	54	16	12	15	4	17.5
M22 × 2.5		ТС313746	25	140	54	18	14.5	17	4	19.5
M24 × 3		ТС313786	30	160	60	18	14.5	17	4	21
M27 × 3		ТС313866	30	160	60	20	16	19	4	24
M30 × 3.5		ТС313946	35	180	70	22	18	21	4	26.5

► DIN 371 (M2~M10) и DIN 376 (M11~M30)

► * По DIN, а не ISO

◎ : Отлично ○ : Хорошо

ISO	P										M				K					
	Нелегированная сталь					Низколегирован. сталь					Высоколегир. сталь		Нержавеющая сталь		Серый чугун		Высокопрочный чугун		Ковкий чугун	
VDI 3323	1	2	3	4	5	6	7	8	9	10	11	12	13	14	15	16	17	18	19	20
HRc	13	25	28	32	30	10	29	32	38	15	35	15	23	10	10	26	3	25	21	21
HB	125	190	250	270	300	180	275	300	350	200	325	200	240	180	180	260	160	250	130	230
Recommended						○	○		◎					○						

ISO	N					S					H										
	Алюминиевый сплав		Алюминиево-литиевый сплав			Медь и медные сплавы (Бронза/Латунь)					Неметаллич. материалы					Жаропрочные суперсплавы		Титановые сплавы		Закаленная сталь	Отбелен. чугун
VDI 3323	21	22	23	24	25	26	27	28	29	30	31	32	33	34	35	36	37	38	39	40	41
HRc																					
HB	60	100	75	90	130	110	90	100			200	280	250	350	320	400Rm	1050Rm	550	630	400	41
Recommended						○															

МЕТЧИКИ ДЛЯ ЗАКАЛЕННОЙ СТАЛИ

ТВ313 СЕРИЯ

М ДЛ Я МЕТРИЧЕСКОЙ РЕЗЬБЫ С КРУПНЫМ ШАГОМ ПО ISO - DIN 13

Машинные метчики

► Подходит для нарезания резьбы в глухих отверстиях благодаря специальной геометрии канавок и превосходному отводу стружки

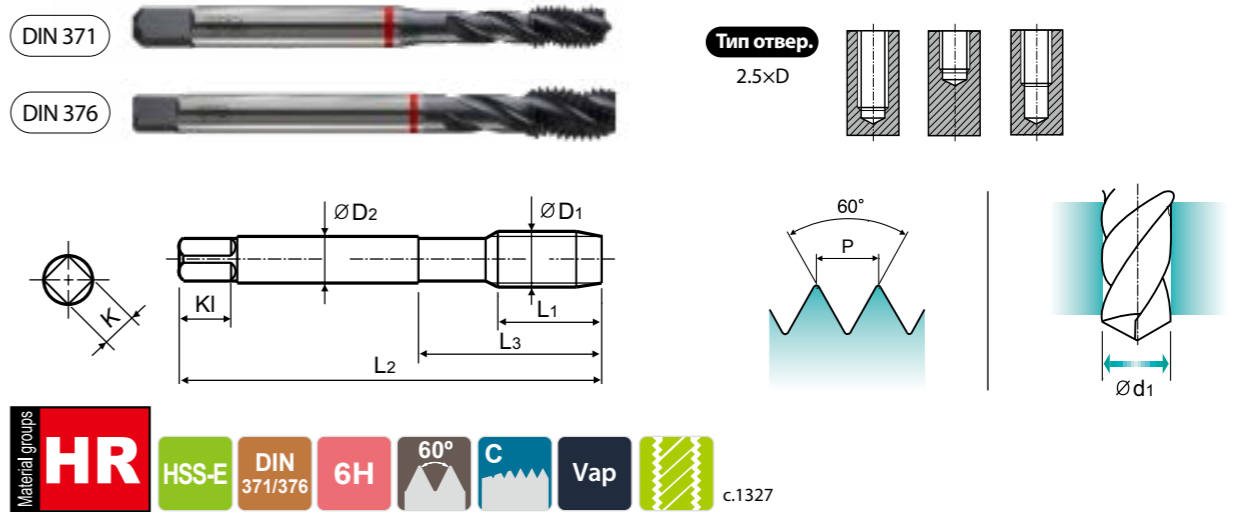

Размер	Шаг	Артикул	Длина резьбы	Общая длина	Длина шейки	Диаметр хвостов.	Размер квадр.	Длина квадр.	Кол-во зубьев	Диаметр сверла
ØD1	P	Vap	L1	L2	L3	ØD2	K	KI	Z	Ød1
M2 × 0.4		ТВ313136	8	45	13	2.8	2.1	5	3	1.6
M2.2 × 0.45		ТВ313156	8	45	13	2.8	2.1	5	3	1.75
*M2.3 × 0.4		ТВ313196	8	45	13	2.8	2.1	5	3	1.9
M2.5 × 0.45		ТВ313176	9	50	15	2.8	2.1	5	3	2.05
*M2.6 × 0.45		ТВ313496	9	50	15	2.8	2.1	5	3	2.1
M3 × 0.5		ТВ313206	6	56	18	3.5	2.7	6	3	2.5
M3.5 × 0.6		ТВ313226	7	56	20	4	3	6	3	2.9
M4 × 0.7		ТВ313246	7	63	21	4.5	3.4	6	3	3.3
M4.5 × 0.75		ТВ313266	8	70	25	6	4.9	8	3	3.7
M5 × 0.8		ТВ313286	8	70	25	6	4.9	8	3	4.2
M6 × 1		ТВ313316	10	80	30	6	4.9	8	3	5
M7 × 1		ТВ313346	10	80	30	7	5.5	8	3	6
M8 × 1.25		ТВ313366	13	90	35	8	6.2	9	3	6.8
M9 × 1.25		ТВ313396	13	90	35	9	7	10	3	7.8
M10 × 1.5		ТВ313426	15	100	39	10	8	11	3	8.5
M11 × 1.5		ТВ313466	17	100	40	8	6.2	9	3	9.5
M12 × 1.75		ТВ313506	18	110	44	9	7	10	3	10.2
M14 × 2		ТВ313546	20	110	44	11	9	12	3	12
M16 × 2		ТВ313606	20	110	44	12	9	12	3	14
M18 × 2.5		ТВ313656	25	125	50	14	11	14	4	15.5
M20 × 2.5		ТВ313706	25	140	54	16	12	15	4	17.5
M22 × 2.5		ТВ313746	25	140	54	18	14.5	17	4	19.5
M24 × 3		ТВ313786	30	160	60	18	14.5	17	4	21
M27 × 3		ТВ313866	30	160	60	20	16	19	4	24
M30 × 3.5		ТВ313946	35	180	70	22	18	21	4	26.5

► DIN 371 (M2~M10) и DIN 376 (M11~M30)

► * По DIN, а не ISO

◎ : Отлично ○ : Хорошо

ISO	P										M				K					
	Нелегированная сталь					Низколегирован. сталь					Высоколегир. сталь		Нержавеющая сталь		Серый чугун		Высокопрочный чугун		Ковкий чугун	
VDI 3323	1	2	3	4	5	6	7	8	9	10	11	12	13	14	15	16	17	18	19	20
HRc	13	25	28	32	30	10	29	32	38	15	35	15	23	10	10	26	3	25	21	21
HB	125	190	250	270	300	180	275	300	350	200	325	200	240	180	180	260	160	250	130	230
Recommended						○	○		◎					○						

ISO	N					S					H										
	Алюминиевый сплав		Алюминиево-литиевый сплав			Медь и медные сплавы (Бронза/Латунь)					Неметаллич. материалы					Жаропрочные суперсплавы		Титановые сплавы		Закаленная сталь	Отбелен. чугун
VDI 3323	21	22	23	24	25	26	27	28	29	30	31	32	33	34	35	36	37	38	39	40	41
HRc																					
HB	60	100	75	90	130	110	90	100			200	280	250	350	320	400Rm	1050Rm	550	630	400	41
Recommended						○															

МЕТЧИКИ ДЛЯ ЗАКАЛЕННОЙ СТАЛИ

ТУ313 СЕРИЯ

М ДЛ Я МЕТРИЧЕСКОЙ РЕЗЬБЫ С КРУПНЫМ ШАГОМ ПО ISO - DIN 13

Машинные метчики

► Подходит для нарезания резьбы в глухих отверстиях благодаря специальной геометрии канавок и превосходному отводу стружки

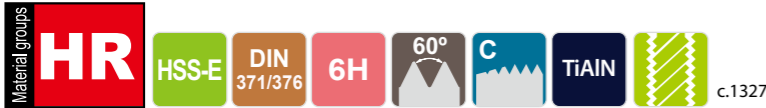
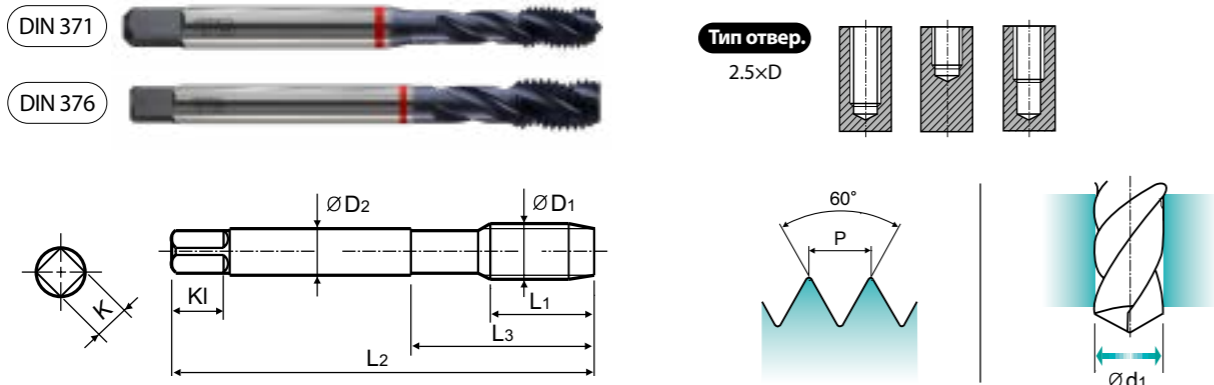

Размер	Шаг	Артикул	Длина резьбы	Общая длина	Длина шейки	Диаметр хвостов.	Размер квадр.	Длина квадр.	Кол-во зубьев	Диаметр сверла
ØD1	P	TiAlN	L1	L2	L3	ØD2	K	KI	Z	Ød1
M2 × 0.4		ТУ313136	8	45	13	2.8	2.1	5	3	1.6
M2.2 × 0.45		ТУ313156	8	45	13	2.8	2.1	5	3	1.75
*M2.3 × 0.4		ТУ313196	8	45	13	2.8	2.1	5	3	1.9
M2.5 × 0.45		ТУ313176	9	50	15	2.8	2.1	5	3	2.05
*M2.6 × 0.45		ТУ313496	9	50	15	2.8	2.1	5	3	2.1
M3 × 0.5		ТУ313206	6	56	18	3.5	2.7	6	3	2.5
M3.5 × 0.6		ТУ313226	7	56	20	4	3	6	3	2.9
M4 × 0.7		ТУ313246	7	63	21	4.5	3.4	6	3	3.3
M4.5 × 0.75		ТУ313266	8	70	25	6	4.9	8	3	3.7
M5 × 0.8		ТУ313286	8	70	25	6	4.9	8	3	4.2
M6 × 1		ТУ313316	10	80	30	6	4.9	8	3	5
M7 × 1		ТУ313346	10	80	30	7	5.5	8	3	6
M8 × 1.25		ТУ313366	13	90	35	8	6.2	9	3	6.8
M9 × 1.25		ТУ313396	13	90	35	9	7	10	3	7.8
M10 × 1.5		ТУ313426	15	100	39	10	8	11	3	8.5
M11 × 1.5		ТУ313466	17	100	40	8	6.2	9	3	9.5
M12 × 1.75		ТУ313506	18	110	44	9	7	10	3	10.2
M14 × 2		ТУ313546	20	110	44	11	9	12	3	12
M16 × 2		ТУ313606	20	110	44	12	9	12	3	14
M18 × 2.5		ТУ313656	25	125	50	14	11	14	4	15.5
M20 × 2.5		ТУ313706	25	140	54	16	12	15	4	17.5
M22 × 2.5		ТУ313746	25	140	54	18	14.5	17	4	19.5
M24 × 3		ТУ313786	30	160	60	18	14.5	17	4	21
M27 × 3		ТУ313866	30	160	60	20	16	19	4	24
M30 × 3.5		ТУ313946	35	180	70	22	18	21	4	26.5

► DIN 371 (M2~M10) и DIN 376 (M11~M30)

► * По DIN, а не ISO

◎ : Отлично ○ : Хорошо

ISO	P										M				K					
	Нелегированная сталь					Низколегирован. сталь					Высоколегир. сталь		Нержавеющая сталь		Серый чугун		Высокопрочный чугун		Ковкий чугун	
VDI 3323	1	2	3	4	5	6	7	8	9	10	11	12	13	14	15	16	17	18	19	20
HRc	13	25	28	32	30	10	29	32	38	15	35	15	23	10	10	26	3	25	21	21
HB	125	190	250	270	300	180	275	300	350	200	325	200	240	180	180	260	160	250	130	230
Recommended							○	○	◎					○						

ISO	N					S					H										
	Алюминиевый сплав		Алюминиево-литиевый сплав			Медь и медные сплавы (Бронза/Латунь)		Неметаллич. материалы			Жаропрочные суперсплавы			Титановые сплавы		Закаленная сталь		Отбелен. чугун	Закален. чугун		
VDI 3323	21	22	23	24	25	26	27	28	29	30	31	32	33	34	35	36	37	38	39	40	41
HRc											15	30	25	38	34	55	60	42	42	55	55
HB	60	100	75	90	130	110	90	100			200	280	250	350	320	400Rm	1050Rm	550	630	400	550
Recommended							○														

МЕТЧИКИ ДЛЯ ЗАКАЛЕННОЙ СТАЛИ

TC283 СЕРИЯ

М ДЛ Я МЕТРИЧЕСКОЙ РЕЗЬБЫ С КРУПНЫМ ШАГОМ ПО ISO - DIN 13

Машинные метчики

► Подходит для нарезания резьбы в глухих отверстиях с более высокой скоростью

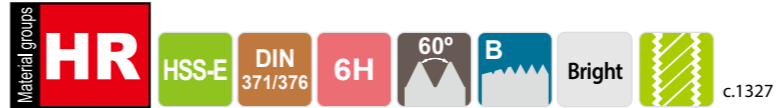
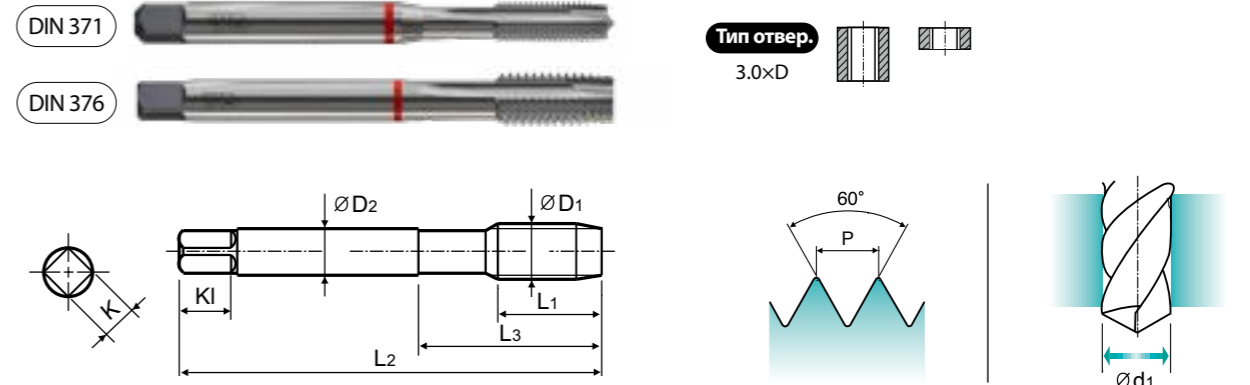

Размер	Шаг	Артикул	Длина резьбы	Общая длина	Длина шейки	Диаметр хвостов.	Размер квадр.	Длина квадр.	Кол-во зубьев	Диаметр сверла
ØD1	P	Без покрытия	L1	L2	L3	ØD2	K	KI	Z	Ød1
M2 × 0.4		TC283136	8	45	13	2.8	2.1	5	3	1.6
M2.2 × 0.45		TC283156	8	45	13	2.8	2.1	5	3	1.75
*M2.3 × 0.4		TC283196	8	45	13	2.8	2.1	5	3	1.9
M2.5 × 0.45		TC283176	9	50	15	2.8	2.1	5	3	2.05
*M2.6 × 0.45		TC283496	9	50	15	2.8	2.1	5	3	2.1
M3 × 0.5		TC283206	11	56	18	3.5	2.7	6	3	2.5
M3.5 × 0.6		TC283226	12	56	20	4	3	6	3	2.9
M4 × 0.7		TC283246	13	63	21	4.5	3.4	6	3	3.3
M4.5 × 0.75		TC283266	14	70	25	6	4.9	8	3	3.7
M5 × 0.8		TC283286	15	70	25	6	4.9	8	3	4.2
M6 × 1		TC283316	17	80	30	6	4.9	8	3	5
M7 × 1		TC283346	17	80	30	7	5.5	8	3	6
M8 × 1.25		TC283366	20	90	35	8	6.2	9	3	6.8
M9 × 1.25		TC283396	20	90	35	9	7	10	3	7.8
M10 × 1.5		TC283426	22	100	39	10	8	11	3	8.5
M11 × 1.5		TC283466	22	100	40	8	6.2	9	3	9.5
M12 × 1.75		TC283506	24	110	44	9	7	10	3	10.2
M14 × 2		TC283546	26	110	44	11	9	12	3	12
M16 × 2		TC283606	27	110	44	12	9	12	3	14
M18 × 2.5		TC283656	30	125	50	14	11	14	4	15.5
M20 × 2.5		TC283706	32	140	54	16	12	15	4	17.5
M22 × 2.5		TC283746	32	140	54	18	14.5	17	4	19.5
M24 × 3		TC283786	34	160	60	18	14.5	17	4	21
M27 × 3		TC283866	36	160	60	20	16	19	4	24
M30 × 3.5		TC283946	40	180	70	22	18	21	4	26.5

► DIN 371 (M2~M10) и DIN 376 (M11~M30)

► * По DIN, а не ISO

◎ : Отлично ○ : Хорошо

ISO	P										M				K					
	Нелегированная сталь					Низколегирован. сталь					Высоколегир. сталь		Нержавеющая сталь		Серый чугун		Высокопрочный чугун		Ковкий чугун	
VDI 3323	1	2	3	4	5	6	7	8	9	10	11	12	13	14	15	16	17	18	19	20
HRc	13	25	28	32	30	10	29	32	38	15	35	15	23	10	10	26	3	25	21	21
HB	125	190	250	270	300	180	275	300	350	200	325	200	240	180	180	260	160	250	130	230
Recommended							○	○	◎					○						

ISO	N					S					H										
	Алюминиевый сплав		Алюминиево-литиевый сплав			Медь и медные сплавы (Бронза/Латунь)		Неметаллич. материалы			Жаропрочные суперсплавы			Титановые сплавы		Закаленная сталь		Отбелен. чугун	Закален. чугун		
VDI 3323	21	22	23	24	25	26	27	28	29	30	31	32	33	34	35	36	37	38	39	40	41
HRc											15	30	25	38	34	55	60	42	42	55	55
HB	60	100	75	90	130	110	90	100			200	280	250	350	320	400Rm	1050Rm	550	630	400	550
Recommended							○														

МЕТЧИКИ ДЛЯ ЗАКАЛЕННОЙ СТАЛИ

TY283 СЕРИЯ

М ДЛЯ МЕТРИЧЕСКОЙ РЕЗЬБЫ С КРУПНЫМ ШАГОМ ПО ISO - DIN 13

Машинные метчики

► Подходит для нарезания резьбы в глухих отверстиях с более высокой скоростью

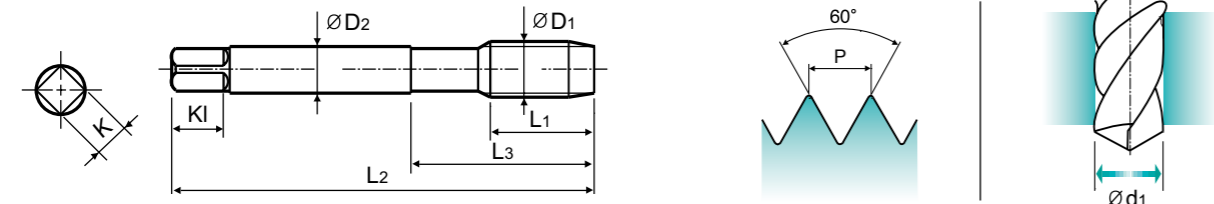
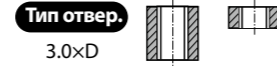

Ед.изм: мм

Размер	Шаг	Артикул	Длина резьбы	Общая длина	Длина шейки	Диаметр хвостов.	Размер квадр.	Длина квадр.	Кол-во зубьев	Диаметр сверла
ØD1	P	TiAlN	L1	L2	L3	ØD2	K	KI	Z	Ød1
M2	× 0.4	TY283136	8	45	13	2.8	2.1	5	3	1.6
M2.2	× 0.45	TY283156	8	45	13	2.8	2.1	5	3	1.75
*M2.3	× 0.4	TY283196	8	45	13	2.8	2.1	5	3	1.9
M2.5	× 0.45	TY283176	9	50	15	2.8	2.1	5	3	2.05
*M2.6	× 0.45	TY283496	9	50	15	2.8	2.1	5	3	2.1
M3	× 0.5	TY283206	11	56	18	3.5	2.7	6	3	2.5
M3.5	× 0.6	TY283226	12	56	20	4	3	6	3	2.9
M4	× 0.7	TY283246	13	63	21	4.5	3.4	6	3	3.3
M4.5	× 0.75	TY283266	14	70	25	6	4.9	8	3	3.7
M5	× 0.8	TY283286	15	70	25	6	4.9	8	3	4.2
M6	× 1	TY283316	17	80	30	6	4.9	8	3	5
M7	× 1	TY283346	17	80	30	7	5.5	8	3	6
M8	× 1.25	TY283366	20	90	35	8	6.2	9	3	6.8
M9	× 1.25	TY283396	20	90	35	9	7	10	3	7.8
M10	× 1.5	TY283426	22	100	39	10	8	11	3	8.5
M11	× 1.5	TY283466	22	100	40	8	6.2	9	3	9.5
M12	× 1.75	TY283506	24	110	44	9	7	10	3	10.2
M14	× 2	TY283546	26	110	44	11	9	12	3	12
M16	× 2	TY283606	27	110	44	12	9	12	3	14
M18	× 2.5	TY283656	30	125	50	14	11	14	4	15.5
M20	× 2.5	TY283706	32	140	54	16	12	15	4	17.5
M22	× 2.5	TY283746	32	140	54	18	14.5	17	4	19.5
M24	× 3	TY283786	34	160	60	18	14.5	17	4	21
M27	× 3	TY283866	36	160	60	20	16	19	4	24
M30	× 3.5	TY283946	40	180	70	22	18	21	4	26.5

► DIN 371 (M2~M10) и DIN 376 (M11~M30)

► * По DIN, а не ISO

◎ : Отлично ○ : Хорошо

ISO	P									M						K				
	Нелегированная сталь					Низколегирован. сталь				Высоколегир. сталь		Нержавеющая сталь				Серый чугун		Высокопрочный чугун		Ковкий чугун
VDI 3323	1	2	3	4	5	6	7	8	9	10	11	12	13	14	15	16	17	18	19	20
HRc	13	25	28	32	30	10	29	32	38	15	35	15	23	10	10	26	3	25	21	21
HB	125	190	250	270	300	180	275	300	350	200	325	200	240	180	180	260	160	250	130	230
Recommended							○	○	◎					○						

ISO	N					S										H					
	Алюминиевый сплав		Алюминиево-литиевый сплав			Медь и медные сплавы (Бронза/Латунь)			Неметаллич. материалы		Жаропрочные суперсплавы					Титановые сплавы		Закаленная сталь		Отбелен. чугун	Закален. чугун
VDI 3323	21	22	23	24	25	26	27	28	29	30	31	32	33	34	35	36	37	38	39	40	41
HRc											15	30	25	38	34	55	60	42	42	55	55
HB	60	100	75	90	130	110	90	100			200	280	250	350	320	400Rm	1050Rm	550	630	400	550
Recommended						○															

МЕТЧИКИ ДЛЯ ЗАКАЛЕННОЙ СТАЛИ

РЕКОМЕНДУЕМЫЕ РЕЖИМЫ ОБРАБОТКИ

ISO	VDI 3323	Материал	HB	HRc	Vc (м/мин)			
					T0997-TIC	T0999-TIC	TC313 TB313 TY313	TC283 TY283
P	7	Нелегированная сталь	275	29			10-15	10-15
	8		300	32			6-10	6-10
	9		350	38	5-8	5-8	3-5	3-5
M	14	Нержав. сталь	180	10			4-6	4-6
N	26	Медь и медные сплавы (Бронза/Латунь)	110				25-35	25-35
H	38	Закаленная сталь	550	55	3-7	3-7		
	39		630	60	3-7	3-7		
	40	Отбелен. чугун	400	42	3-7	3-7		
	41	Закален. чугун	550	55	3-7	3-7		