

---

# РУЧНЫЕ ПАТРОНЫ

---



**ПАТРОНЫ**

СПИРАЛЬНО-РЕЕЧНЫЕ САМОЦЕНТРИРУЮЩИЕ ПАТРОНЫ С РУЧНЫМ ПРИВОДОМ  
монтаж при помощи цилиндрического центрирующего пояса или переходного фланца

## серия SC • JN

Цельные кулачки  
Стальной корпус

### ■ Поперечная направляющая кулачка

За счет конструкции кулачка с поперечной направляющей снижается эффект подъема («выдавливания») кулачков.

### ■ Различные варианты исполнения корпуса

Корпуса патронов SC-3, 4, 5, 14 и 16 изготовлены из модифицированного серого чугуна. Корпуса патронов JN-6, 7, 9, 10 и 12 изготовлены из стали.



SC-F Тип

### ■ Размеры

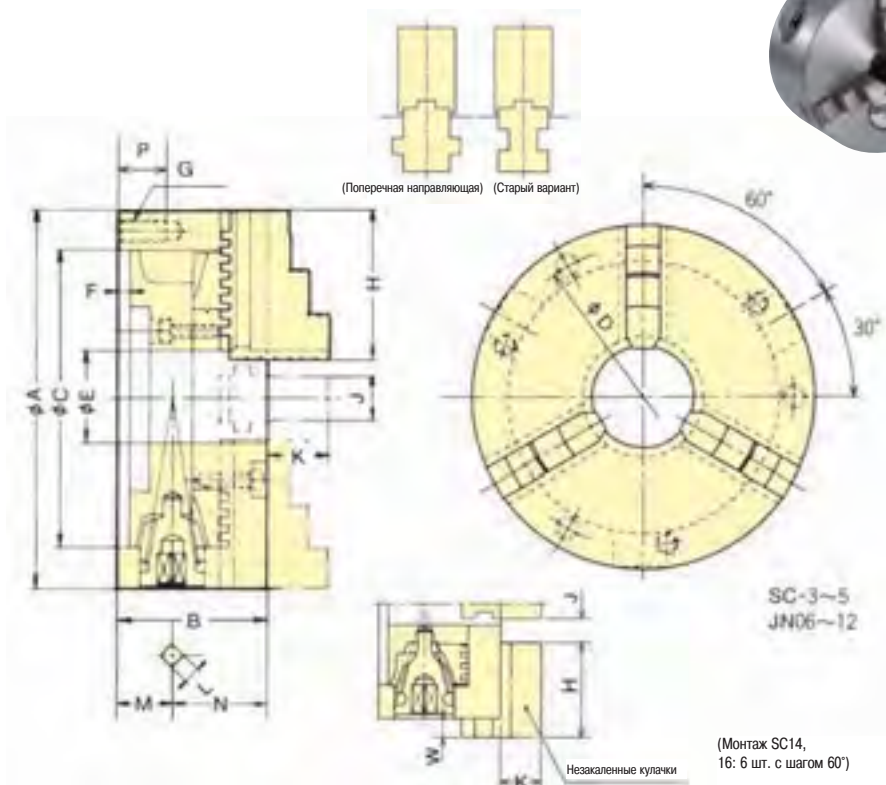

(Монтаж SC14,  
16: 6 шт. с шагом 60°)

### ■ Размеры

Модель	Размеры															
	A	B	C (H6)	D	E	F	G	H	J	K	L	M	N	P	W max.	W min.
SC-3(F)	85	45	60	73	16	3.5	3-M 6	35	11	15	7	17	28	13	(1.5)	(- 7 )
SC-4(F)	110	58	80	95	24	4.5	3-M 8	42	14	18	8	24.5	33.5	16	(2.5)	(-12 )
SC-5(F)	130	60	100	115	32	4.5	3-M 8	50	16	20	8	22.5	37.5	16	(3.5)	(-14.5)
JN06	165	65	130	147	45	5	3-M10	66	20.5	27	10	24	41	20		
JN07	190	75	155	172	55	5	3-M10	78	22.5	31	11	27.5	47.5	20		
JN09	232	84	190	210	70	6	3-M12	88	26.5	33	12	29.5	54.5	23		
JN10	273	86	230	250	85	6	3-M12	98	26.5	37	12	31.5	54.5	23		
JN12	310	96	260	285	96	7	3-M12	113	30.5	44	14	31.5	64.5	25		
SC-14	355	110	300	328	100	7	6-M12	132	35	52	15	38	72	35		
SC-16	405	120	345	375	110	8	6-M12	146	40	58	15	43.5	76.5	35		

### ■ Характеристики

Модель	Характ.	Внутр. отверстие мм	Макс. зажимное усилие кН(кгс)	Макс. частота вращения мин <sup>-1</sup> (об/мин)	Вес нетто с стандартными кулачками, кг	Момент инерции кг·м <sup>2</sup>	Диапазон закрепления, мм		Момент затяжки Н·м (кгс·м)	Модель	Внутр. отверстие мм	Макс. зажимное усилие кН(кгс)	Макс. частота вращения мин <sup>-1</sup> (об/мин)	Вес нетто с стандартными кулачками, кг	Момент инерции кг·м <sup>2</sup>	Диапазон закрепления, мм		Момент затяжки Н·м (кгс·м)
							Нар. диам.	Внутр. диам.								Нар. диам.	Внутр. диам.	
SC-3(F)	16	9.0( 918)	2500	1.5	0.001	2~ 70	24~ 64	29.4( 3.0)	JN09	70	37.0(3773)	2900	21.2	0.160	5~220	62~210	147.0(15.0)	
SC-4(F)	24	12.0(1224)	2500	3.1	0.004	3~ 95	29~ 84	44.1( 4.5)	JN10	85	46.0(4691)	2500	28.0	0.253	5~260	70~250	176.5(18.0)	
SC-5(F)	32	15.0(1530)	2500	4.4	0.009	3~110	33~100	63.7( 6.5)	JN12	96	55.0(5608)	2200	41.0	0.588	10~300	86~290	206.0(21.0)	
JN06	45	31.0(3161)	4000	8.4	0.030	3~160	48~150	88.3( 9.0)	SC-14	100	40.5(4130)	1500	54.0	0.950	25~315	107~290	225.6(23.0)	
JN07	55	31.0(3161)	3500	12.2	0.060	4~180	56~170	107.9(11.0)	SC-16	110	45.0(4589)	1500	74.0	1.725	25~360	113~340	245.0(25.0)	

Для типов SC и JN по одному комплекту прямых и обратных кулачков входит в состав поставки. Не допускается использование незакаленных кулачков.

Для типа SCF по одному комплекту внутренних, наружных и незакаленных кулачков входит в состав поставки. Тип для размера 6 дюймов и более отсутствует.

\* Присоединительные размеры патрона соответствуют размерам крепления на фланцевый конец шпинделя по ГОСТ 24351 или DIN6350 (крепление через переходной фланец).



**ПАТРОНЫ**

СПИРАЛЬНО-РЕЕЧНЫЕ САМОЦЕНТРИРУЮЩИЕ ПАТРОНЫ С РУЧНЫМ ПРИВОДОМ  
монтаж при помощи цилиндрического центрирующего пояска или переходного фланца

серия **JN..T**

Стальной корпус патрона

Комплектуются закаленными и незакаленными сборными кулачками



### Размеры

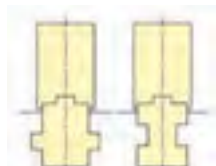

(Поперечная направляющая) (Старый вариант)

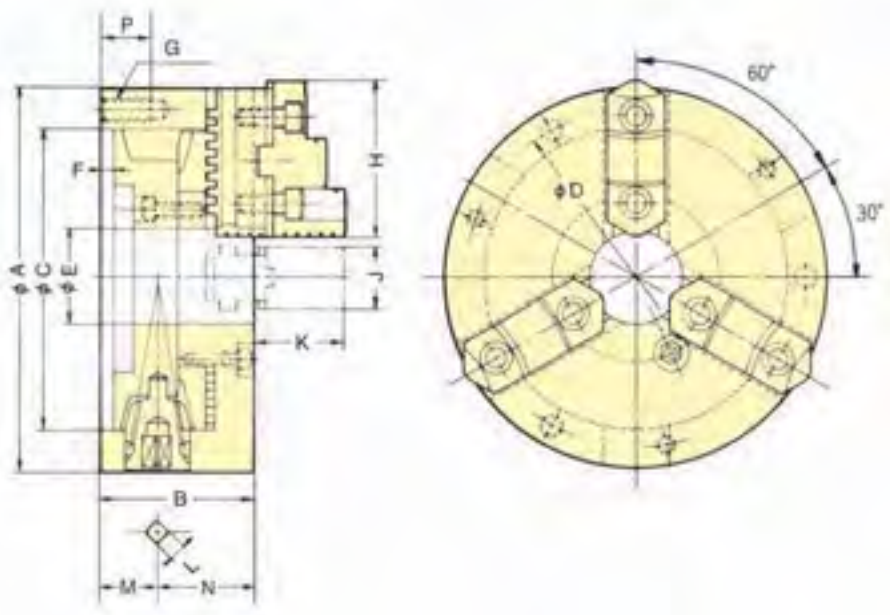

### Размеры

Модель	Размеры													
	A	B	C (H6)	D	E	F	G	H	J	K	L	M	N	P
JN06T	165	65	130	147	45	5	3-M10	68	26	39	10	24	41	20
JN07T	190	75	155	172	55	5	3-M10	80	28	42	11	27.5	47.5	20
JN09T	232	84	190	210	70	6	3-M12	90	32	50	12	29.5	54.5	23
JN10T	273	86	230	250	85	6	3-M12	100	35	54	12	31.5	54.5	23
JN12T	310	96	260	285	96	7	3-M12	115	40	56	14	31.5	64.5	25

### Характеристики

Модель	Характ.	Внутреннее отверстие мм	Макс. зажимное усилие кН(кгс)	Макс. частота вращения мин <sup>-1</sup> (об/мин)	Вес нетто с стандартными кулачками, кг	Момент инерции кг·м <sup>2</sup>	Диапазон закрепления, мм		Соответствующие незакаленные (закаленные) кулачки	Момент затяжки Н·м (кгс·м)
							наружный диаметр	внутренний диаметр		
JN06T	45	31.0(3161)		4000	9.0	0.033	3~160	55~150	SBS06(HBS06C)	88.3( 9.0)
JN07T	55	31.0(3161)		3500	13.0	0.063	4~180	62~170	SBS07(HBS07C)	107.9(11.0)
JN09T	70	37.0(3773)		2900	22.0	0.163	5~220	70~210	SBS09(HBS09C)	147.0(15.0)
JN10T	85	46.0(4691)		2500	29.0	0.265	5~260	80~250	SBS10(HBS10C)	176.5(18.0)
JN12T	96	55.0(5608)		2200	43.0	0.588	10~300	90~290	SBS12(HBS12C)	206.0(21.0)

Присоединительные размеры патрона соответствуют размерам крепления на фланцевый конец шпинделя по ГОСТ 24351 или DIN6350 (крепление через переходной фланец).



**ПАТРОНЫ**

СПИРАЛЬНО-РЕЕЧНЫЕ САМОЦЕНТРИРУЮЩИЕ ПАТРОНЫ С РУЧНЫМ ПРИВОДОМ

## серия JN..RA

Патрон с конусом типа А, который непосредственно без планшайбы крепится на шпиндель станка в соответствии со стандартами JIS и ISO

Отличается легким и целостным высокопрочным корпусом

Комплектуется закаленными кулачками

Допускается использование незакаленных кулачков (Аналогичен патрону серии JN..T)



### ■ Размеры



Рис. 1

Рис. 2

JN12RA6

### ■ Размеры

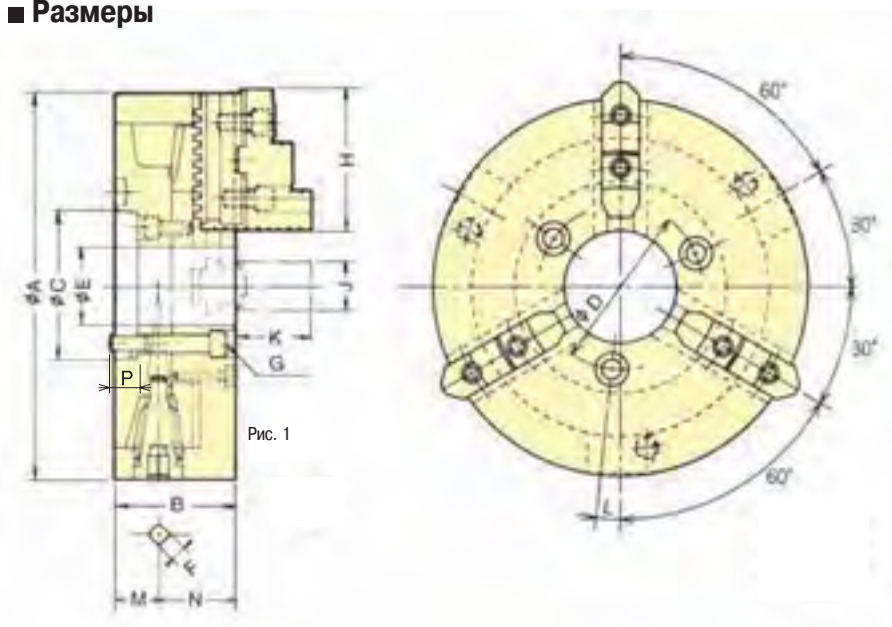
Модель	Размеры													
	A	B	C	D	E	F	G	H	J	K	L	M	N	P
JN06RA5	165	65.5	82.563	61.9	40	10	3-M10	68	26	39	6°	24	41	16
JN07RA5	190	75	82.563	61.9	40	11	3-M10	80	28	42	5°	27.5	47.5	16.5
JN08RA6	210	75	106.375	82.6	59	11	3-M12	80	28	42	6°	29	46	15.5
JN09RA6	232	84	106.375	82.6	59	12	3-M12	90	32	50	6°	29.5	54.5	16.5
JN10RA6	273	86	106.375	82.6	59	12	3-M12	100	35	54	0°	31.5	54.5	14.5
JN10RA8	273	86	139.719	111.1	78	12	3-M16	100	35	54	15°	31.5	54.5	18.5
JN12RA6	310	96	106.375	133.4	96	14	3-M12	115	40	56	0°	31.5	64.5	18.5
JN12RA8	310	96	139.719	111.1	78	14	3-M16	115	40	56	0°	31.5	64.5	23.5

### ■ Характеристики

Модель	Характ.	Внутреннее отверстие мм	Макс. зажимное усилие кН(кгс)	Макс. частота вращения мин <sup>-1</sup> (об/мин)	Вес кг	Момент инерции кг·м <sup>2</sup>	Диапазон зажима, мм		Соответств. закаленные кулачки	Момент затяжки Н·м (кгс·м)
							наружный диаметр	внутренний диаметр		
JN06RA5		40	31.0(3161)	4000	9.3	0.035	3~160	55~150	HBS06C	88.3( 9.0)
JN07RA5		40	31.0(3161)	3500	13.4	0.068	4~180	62~170	HBS07C	107.9(11.0)
JN08RA6		59	31.0(3161)	3200	18.0	0.103	4~200	62~190	HBS07C	107.9(11.0)
JN09RA6		59	37.0(3773)	2900	23.5	0.170	5~220	70~210	HBS09C	147.0(15.0)
JN10RA6		59	46.0(4691)	2500	30.5	0.275	5~260	80~250	HBS10C	176.5(18.0)
JN10RA8		78	46.0(4691)	2500	31.0	0.280	5~260	80~250	HBS10C	176.5(18.0)
JN12RA6		96	55.0(5608)	2200	44.0	0.595	10~300	90~290	HBS12C	206.0(21.0)
JN12RA8		78	55.0(5608)	2200	45.0	0.608	10~300	90~290	HBS12C	206.0(21.0)



**ПАТРОНЫ**

ДВУХКУЛАЧКОВЫЙ СПИРАЛЬНО-РЕЕЧНЫЙ ПАТРОН С РУЧНЫМ ПРИВОДОМ  
монтаж при помощи цилиндрического центрирующего пояса или переходного фланца

серия **JT**

Комплектуются сборными кулачками  
Оптимальны для зажима заготовок сложной формы



### Размеры

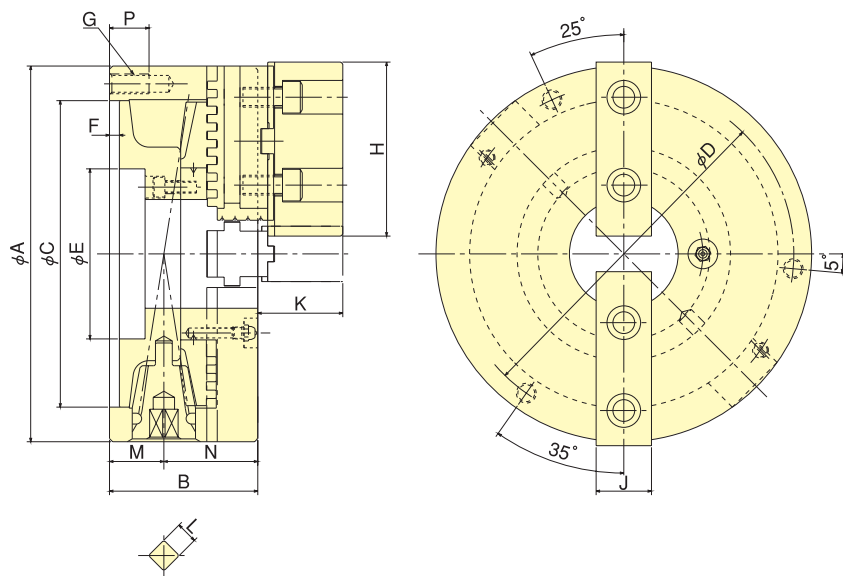

### Размеры

Модель	Размеры		C Размер	C Допуск	D Размер	D Допуск	E	F	G	H	J	K	L		M	N	P
	A	B											Размер	Допуск			
JT07	190	75	155	$+0.025_0$	172	$\pm 0.2$	55	5	3-M10	88	28	43	11	$+0.15_{+0.05}$	27.5	47.5	20
JT09	232	84	190	$+0.029_0$	210	$\pm 0.2$	70	6	3-M12	100	32	50	12	$+0.15_{+0.05}$	29.5	54.5	23

### Характеристики

Модель	Характ.	Внутреннее отверстие мм	Макс. зажимное усилие кН(кгс)	Макс. частота вращения мин <sup>-1</sup> (об/мин)	Вес нетто с стандартными кулачками, кг	Момент инерции кг·м <sup>2</sup>	Диапазон закрепления, мм		Соответствующие незакаленные кулачки	Момент затяжки Н·м (кгс·м)
							наружный диаметр	внутренний диаметр		
JT07		55	20.7(2110)	3500	12.6	0.065	4~180	62~170	For JT07	73.5 ( 7.5)
JT09		70	24.7(2518)	2900	21.4	0.160	5~220	70~210	For JT09	98.0 (10.0)

Присоединительные размеры патрона соответствуют размерам крепления на фланцевый конец шпинделя по ГОСТ 24351 или DIN6350 (крепление через переходной фланец).



**ПАТРОНЫ**

ЧЕТЫРЕХКУЛАЧКОВЫЙ САМОЦЕНТРИРУЮЩИЙСЯ  
СПИРАЛЬНО-РЕЕЧНЫЙ ПАТРОН С РУЧНЫМ ПРИВОДОМ  
монтаж при помощи цилиндрического центрирующего пояса или переходного фланца  
серия **JS**

■ **Стальной корпус**  
**Цельные кулачки**



■ **Размеры**

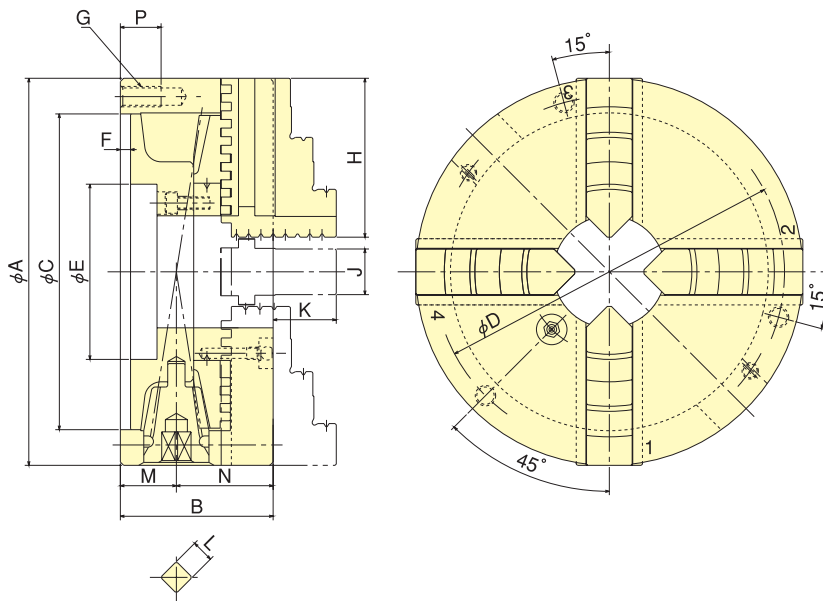

■ **Размеры**

Модель	Размеры		A	B	C Размер	C Допуск	D Размер	D Допуск	E	F	G	H	J	K	L		M	N	P
	Размер	Допуск																	
JS07	190	75	155	$+0.025$ 0	172	$\pm 0.2$	55	5	3-M10	78	22.4	31	11	$+0.15$ $+0.05$	27.5	47.5	20		
JS09	232	84	190	$+0.029$ 0	210	$\pm 0.2$	70	6	3-M12	88	26.4	33	12	$+0.15$ $+0.05$	29.5	54.5	23		

■ **Характеристики**

Модель	Характ.	Внутреннее отверстие мм	Макс. зажимное усилие кН(кгс)	Макс. частота вращения мин <sup>-1</sup> (об/мин)	Вес кг	Момент инерции кг·м <sup>2</sup>	Диапазон закрепления, мм		Момент затяжки Н·м (кгс·м)
							наружный диаметр	внутренний диаметр	
JS07		55	31.0(3161)	3500	12.5	0.063	4~180	56~170	107.9(11.0)
JS09		70	37.0(3773)	2900	21.5	0.163	5~220	62~210	147.0(15.0)

Присоединительные размеры патрона соответствуют размерам крепления на фланцевый конец шпинделя по ГОСТ 24351 или DIN6350 (крепление через переходной фланец).





**ПАТРОНЫ**

ЧЕТЫРЕХКУЛАЧКОВЫЕ ПАТРОНЫ С НЕЗАВИСИМЫМ ПЕРЕМЕЩЕНИЕМ КУЛАЧКОВ  
монтаж при помощи цилиндрического центрирующего пояска или переходного фланца

серия **IC**

Стандартный тип четырехкулачкового патрона с независимым перемещением кулачков

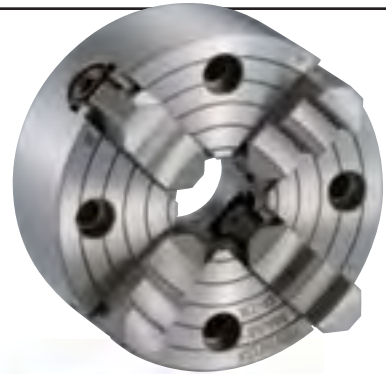

■ **Размеры**

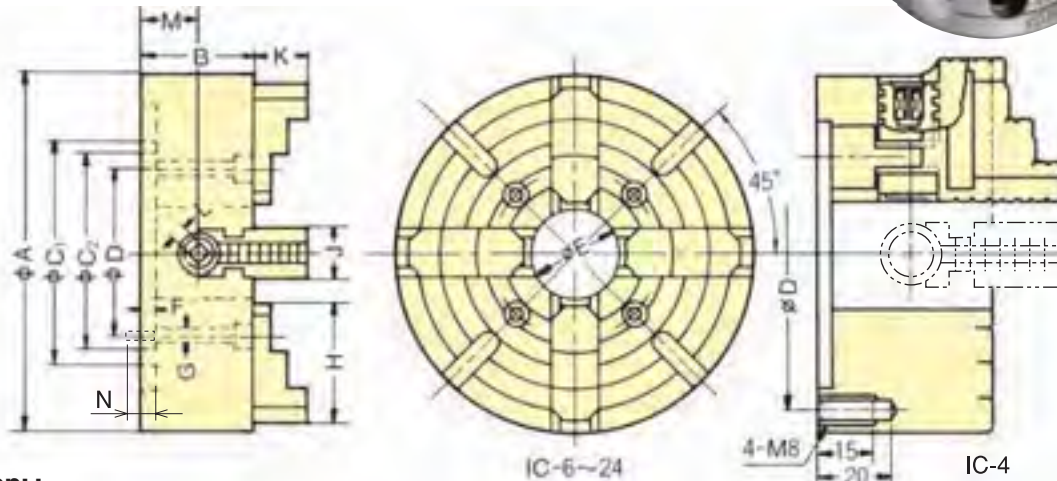

■ **Размеры**

Модель	Размеры			C <sub>2</sub>		D	E	F	G	H	J	K	L		M	N
	A	B	C <sub>1</sub>	Размер	Допуск								Размер	Допуск		
IC-4	100	48	-	75H7	+0.030	86	30	4	-	40	18	20	6	+0.15 +0.05	26	-
IC-6	150	60	-	130H7	+0.040	115	40	5	4-M10	55	25	25	8		33	16
IC-8	200	75	-	175H7		155	50	6	4-M12	75	30	30	10		43.5	20
IC-10	250	80	165	150H7	0	125	55	6	4-M12	90	30	35	10		47.5	21
IC-12	300	90	186	170H7	+0.046	140	65	6	4-M12	100	35	40	12		53	21
IC-14	350	90	210	190H7		160	75	8	4-M12	110	35	45	12		53	18
IC-16	400	100	230	210H7		180	90	8	4-M16	120	40	50	14		58.5	24
IC-18	450	105	250	230H7	0	200	100	8	4-M16	130	40	55	14		63.5	24
IC-20	500	110	272	250H7	+0.052	220	110	8	4-M16	140	45	60	14		56.5	24
IC-22	550	115	300	275H7		240	115	10	4-M20	150	45	65	14		61.5	28
IC-24	600	120	330	300H7	0	260	120	10	4-M20	160	50	70	15		65.5	32
IC-26	660	140	355	325H8	+0.089	275	125	12	8-M16	170	50	80	15		76	23
IC-28	710	146	382	350H8	0	300	130	12	8-M20	190	55	85	17		73	29

■ **Характеристики**

\* В патронах серии IC4, 6 и 8 отсутствует Тобразный паз на поверхности патрона.

Модель	Характ.	Внутреннее отверстие мм	Макс. стат. зажимное усилие		Диапазон закрепления (диаметр), мм		Мин. диаметр закрепления, мм	Вес кг	Патрон	
			Момент затяжки Н·м (кгс·м)	Зажимное усилие кулачка кН (кгс)	прямые кулачки	обратные кулачки			Момент инерции кг·м <sup>2</sup>	Макс. частота вращения мин <sup>-1</sup> (об/мин)
IC-4		30	34.0 ( 3.5)	5.0 ( 510)	40	90	8	2.4	0.003	2000
IC-6		40	49.0 ( 5.0)	6.0 ( 612)	60	140	8	6.1	0.020	1600
IC-8		50	83.0 ( 8.5)	10.0 (1020)	75	185	14	14.8	0.075	1600
IC-10		55	118.0 (12.0)	14.0 (1428)	95	220	14	21.0	0.150	1600
IC-12		65	147.0 (15.0)	16.0 (1632)	125	265	18	29.5	0.350	1400
IC-14		75	157.0 (16.0)	17.0 (1733)	155	310	20	40.0	0.725	1400
IC-16		90	216.0 (22.0)	20.0 (2039)	190	360	30	56.5	1.125	1200
IC-18		100	216.0 (22.0)	20.0 (2039)	220	405	35	70.0	1.750	1200
IC-20		110	245.0 (25.0)	22.0 (2243)	250	450	40	90.0	2.950	900
IC-22		115	245.0 (22.0)	22.0 (2243)	290	500	40	135.0	4.400	900
IC-24		120	275.0 (28.0)	23.0 (2345)	320	550	40	150.0	6.325	900
IC-26		125	294.0 (30.0)	23.0 (2345)	370	610	40	176.0	10.500	900
IC-28		130	294.0 (30.0)	23.5 (2396)	385	650	45	247.0	14.500	900

Примечания: 1) Одинарная направляющая кулачка используется для типов IC4 IC24, а двойная направляющая для типов IC26 IC40.  
2) Тобразный паз крепления патрона предусмотрен для типа IC10 и последующих типов.  
3) Четыре крепежных болта предусмотрены для IC4 IC24 и восемь крепежных болтов для IC26 IC40. (за исключением IC4).  
4) По одному шестигранному ключу прилагается к патрону каждого размера (за исключением IC4).  
Присоединительные размеры патрона соответствуют размерам крепления на фланцевый конец шпинделя по ГОСТ 24351 или DIN6350 (крепление через переходной фланец).



**ПАТРОНЫ**

ЧЕТЫРЕХКУЛАЧКОВЫЕ ПАТРОНЫ С НЕЗАВИСИМЫМ ПЕРЕМЕЩЕНИЕМ КУЛАЧКОВ

серия **IA**

Патрон с конусом типа А, который непосредственно без планшайбы крепится на шпиндель станка в соответствии со стандартами JIS и ISO

■ **Размеры**

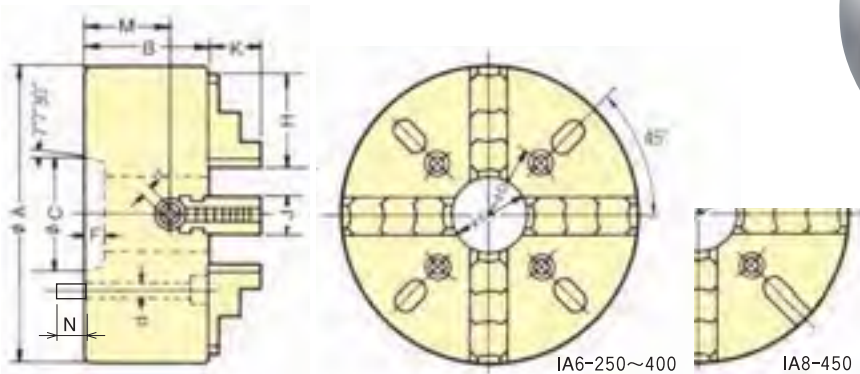

■ **Размеры**

Размеры		A	B	C	D	E	F	H	J	K	L	M	N	(Mounting bolt)	Number of mounting bolts
Тип шпинделя	Модель														
A2-5	IA 5 -200	200	70	82.563	104.8	50	15	75	30	30	10	38.5	17	M10×75	4
	IA 6 -250	250	77	106.375	133.4	55	17	90	30	35	10	44.5	17	M12×80	4
A2-6	IA 6 -300	300	90	106.375	133.4	65	17	100	35	40	12	53	19	M12×95	4
	IA 6 -350	350	90	106.375	133.4	75	17	110	35	45	12	53	19	M12×95	4
	IA 6 -400	400	100	106.375	133.4	75	17	120	40	50	14	58.5	17	M12×100	4
	IA 6 -450	450	105	106.375	133.4	80	17	130	40	55	14	63.5	20	M12×110	8
	IA 6 -500	500	109	106.375	133.4	90	17	140	40	60	14	63.5	16	M12×110	8
	IA 8 -300	300	100	139.719	171.4	75	18.5	120	40	50	14	58.5	24	M16×105	4
A2-8	IA 8 -350	350	100	139.719	171.4	75	18.5	120	40	50	14	58.5	24	M16×105	4
	IA 8 -400	400	105	139.719	171.4	90	18.5	120	40	50	14	58.5	24	M16×110	4
	IA 8 -450	450	105	139.719	171.4	100	18.5	130	40	55	14	63.5	24	M16×110	4
	IA 8 -500	500	112	139.719	171.4	110	18.5	140	45	60	14	58.5	22	M16×115	8
	IA 8 -550	550	110	139.719	171.4	110	18.5	150	45	65	14	56.5	24	M16×115	8
	IA 8 -610	610	120	139.719	171.4	120	18.5	160	50	70	15	65.5	24	M16×125	8
A2-11	IA11-500	500	130	196.869	235	110	22	140	45	75	14	67.8	31.5	M20×140	8
	IA11-550	550	130	196.869	235	110	20	155	45	75	14	67.8	31.5	M20×140	8
	IA11-610	610	140	196.869	235	120	20	170	50	80	15	76	31.5	M20×150	8
	IA11-710	710	146	196.869	235	130	20	190	55	85	19	73	29	M20×150	8

■ **Характеристики**

Тип шпинделя	Характеристики	Внутреннее отверстие мм	Макс. стат. зажимное усилие		Диапазон закрепления (диаметр), мм		Мин. диаметр закрепления, мм		Патрон		
			Момент затяжки Н·м (кгс·м)	Зажимное усилие кулачка кН (кгс)	прямые кулачки	обратные кулачки	прямые кулачки	Вес кг	Момент инерции кг·м <sup>2</sup>	Макс. частота мин <sup>-1</sup> (об/мин)	
A2-5	IA 5 -200	50	83.0 ( 8.5)	10(1020)	75	185	14	14.9	0.080	3600	
	IA 6 -250	55	118.0 (12.0)	15(1530)	95	220	14	24.2	0.188	3000	
A2-6	IA 6 -300	65	147.0 (15.0)	16(1632)	125	265	18	39.1	0.400	2000	
	IA 6 -350	75	147.0 (15.0)	16(1632)	155	310	20	50.9	0.750	2000	
	IA 6 -400	75	216.0 (22.0)	20(2039)	190	360	30	69.8	1.175	1800	
	IA 6 -450	80	245.0 (25.0)	23(2345)	220	405	35	97.2	1.775	1200	
	IA 6 -500	90	245.0 (25.0)	23(2345)	250	450	40	103.5	3.380	1200	
	IA 8 -300	75	147.0 (15.0)	16(1632)	125	265	18	39.1	0.400	2000	
A2-8	IA 8 -350	75	216.0 (22.0)	20(2039)	155	310	20	56.2	0.775	2000	
	IA 8 -400	90	245.0 (25.0)	23(2345)	190	360	30	73.8	1.250	1800	
	IA 8 -450	100	245.0 (25.0)	23(2345)	220	405	35	102.5	1.825	1200	
	IA 8 -500	110	245.0 (25.0)	23(2345)	250	450	40	108.4	3.550	1200	
	IA 8 -550	110	245.0 (25.0)	23(2345)	290	500	40	123	4.025	1200	
	IA 8 -610	120	275.0 (28.0)	23(2345)	320	550	40	136	5.700	1100	
A2-11	IA11-500	110	216.0 (22.0)	19(1937)	250	450	40	130	4.225	1200	
	IA11-550	110	216.0 (22.0)	19(1937)	290	500	40	145	4.725	1100	
	IA11-610	120	275.0 (28.0)	23(2345)	320	550	40	204	8.625	900	
	IA11-710	130	392.0 (40.0)	30(3059)	385	650	45	257	15.000	800	

\* Крепежные болты для IA6450, IA500 или большего размера : в количестве 8 шт. с шагом 45°.





## ПЕРЕХОДНЫЕ ФЛАНЦЫ

## ПЛАНШАЙБЫ ASA B5.9 ТИП А (АНАЛОГ DIN 55026 И ISO 702/1)

### Шпиндели

Модель	Конус	5	6	8	11	15
N	6	CB-06A05				
	8	CN-08A05	CB-08A06			
	10		CN-10A06	CB-10A08		
	12		CN-10A06	CB-10A08		
NLT	6	CBT06A05				
	8	CNT08A05	CBT08A06			
	10		CBT10A06	CBT10A08		
	12		CBT10A06	CBT10A08		
B	6	CB-06A05				
	8	CB-08A05	CB-08A06			
	10		CB-10A06	CB-10A08		
	12		CB-10A06	CB-10A08		
	15			CB-15A08	CB-15A11	
	18				CB-18A08	CB-18A11
BT	6	CBT06A05				
	8	CBT08A05	CBT08A06			
	10		CBT10A06	CB-10A08		
	12		CBT10A06	CB-10A08		
B-200, BL-200	6	CB-06A05				
	8	CB-08A05	CB-08A06			
	10		CB-10A06	CB-10A08		
	12		CB-10A06	CB-10A08		
BT200	6	CBT06A05				
	8	CBT08A05	CBT08A06			
	10		CBT10A06	CB-10A08		
	12		CBT10A06	CB-10A08		

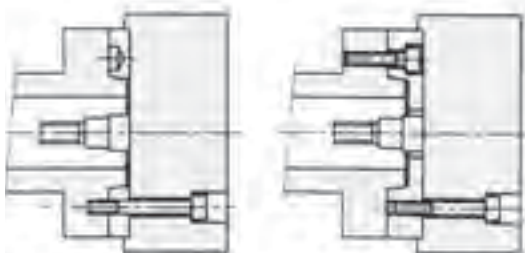

Непосредственное крепление на шпindelь согласно ГОСТ 24351 или DIN6350

Крепление через планшайбу согласно ГОСТ 12595 тип К, DIN55026, ISO702/1



Рис 2



Рис 1А

Рис 1В

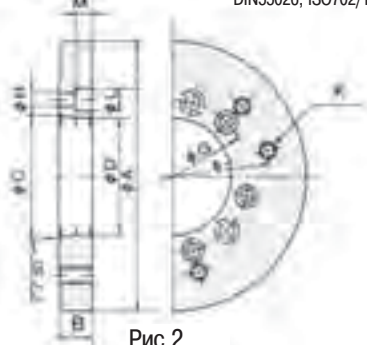
Рис 1С

Рис 1D

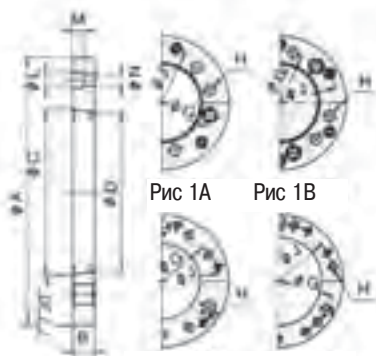
### Размеры

ASA B5.9 тип А (аналог DIN 55026), ГОСТ 12595 тип К

Тип	CB 06A05	CB 08A05	CB 08A06	CB 10A06	CB 10A08	CB 15A08	CB 15A11	CB 18A08	CB 18A11	CB 21A11	CB 21A15	CB 10A06
Размер конуса	A2-5	A2-5	A2-6	A2-6	A2-8	A2-8	A2-11	A2-8	A2-11	A2-11	A2-15	A2-6
A	140	170	170	220	220	300	300	380	380	380	380	200
B	15	22	17	25	18	33	22	33	22	41	27	20
C	82.557	82.557	106.377	106.377	139.722	139.722	196.870	139.722	196.870	196.870	285.750	106.377
D	79.7	79.7	103	103	136	140	192.1	140	192.1	192.1	252	103
E	16.28	16.28	19.46	19.46	24.21	24.21	29.36	24.21	29.36	29.36	35.71	19.46
F	6.5	6.5	6.5	6.5	8	8	10	8	10	10	10	6.5
G	104.78	104.78	133.35	133.35	171.45	171.45	235	171.45	235	235	330.2	133.35
H	12	11	13.5	13.5	17	17	21	17	21	21	24	13.5
J	116	133.35	150	171.45	190	235	280	235	320	330.2	330.2	171.45
K	—	M12	—	M16	—	M20	—	M20	—	M22	—	M16
L	11	17	11	20	14	25	17	25	17	32	20	20
M	7	11	7	13.5	10	17	11	17	11	21	15	8
N	6.6	—	6.6	—	9	—	11	—	11	—	13.5	—
Рис.	1А	2	1В	2	1С	2	1С	2	1С	2	10	2

### Концы шпинделей с укороченным конусом

Тип А1 и А2 ASA B5.9 тип А, DIN 55026, ISO B702/1, BS 4442/1

Размер конуса		A2-5	A2-6	A2-8	A2-11	A2-15
Наружный диаметр	A	133	165	210	280	380
Мак. диаметр конуса	B	82.563	106.375	139.719	196.869	285.775
Р. С. Р. - Наружные болты	C0	52.4	66.7	85.7	117.5	165.1
Р. С. Р. - Внутренние болты (только А1)	C1	30.95	41.30	55.55	82.55	123.8
Высота центр. пояска (только А1)	D1	14.29	15.88	17.46	19.05	20.64
Высота центр. пояска (только А2)	D2	13	14	16	18	19
Диаметр установочного штифта	E	15.90	19.05	23.80	28.60	34.90
Высота установочного штифта	F	5	5	6	8	8
Размер отверстия под болт	G	M10	M12	M16	M20	M22