

Il Piemonte è anche una terra agricola; intensamente praticata, l'agricoltura sta affrontando un profondo rinnovamento. In molti settori si osservano cambiamenti nei processi e negli orientamenti produttivi.

Nelle zone di pianura si ricavano forti quantitativi di frumento, granturco e riso di cui Vercelli e Novara sono i mercati più importanti; imponenti piantagioni di frutta laddove le colline lasciano pian piano il posto ai terreni più pianeggianti. In montagna crescono segala, patate e castagne, tra cui rinomati i marroni di Cuneo; sulle pendici collinari maturano uve da vino molto apprezzate accompagnate dalla produzione di ortaggi e di molti tipi di frutta.

Ben sviluppato è l'allevamento, soprattutto quello dei bovini con la razza piemontese autoctona, la Fassona; molte mandrie lasciano la pianura nei mesi estivi e salgono agli alti pascoli alpini. Dalla lavorazione del latte nascono formaggi tipici tra i quali i DOP come Castelmagno, Murazzano, Raschera, Bra. Molte tome e robiole e alcune produzioni particolari come il Bruss, il Seirass e il Frachet.

Il Piemonte è anche la patria del cioccolato. Il gianduiotto, il cioccolatino conseguito amalgamando zucchero, cacao e la celebre nocciola "Tonda Gentile" delle Langhe, oppure la crema al gianduia, con nocciole e cioccolato; il Bicerin, infuso caldo a base di cacao, caffè e latte, l'alpino, composto dal cioccolatino gianduia riempito di crema alcolica; sono tutte produzioni nate dalla grande bravura dei artigiani piemontesi.

Il Piemonte dà i natali a tanti liquori e distillati, che spesso e volentieri concludono i pasti, sia a casa che al ristorante. Il Vermut, l'Arquebuse, il Genepi sono i più conosciuti tra tanti altri.

Ma sono i prodotti spontanei ad essere delle vere e proprie eccellenze. I funghi, in particolare i porcini nella provincia di Cuneo al confine con la Liguria e nel Canavese. Si trovano dai 600 ai 2000 mt sul livello del mare e nascono nei boschi di castagni, di querce e di faggi. Pioggia e successivo caldo sono la condizione fondamentale per la nascita spontanea di queste prelibatezze.

Il tartufo bianco pregiato è considerato il tartufo per antonomasia. Il tartufo bianco d'Alba ne è una varietà tipica piemontese. La qualità migliore si raccoglie in autunno nei boschi delle Langhe sotto querce, tigli, pioppi e salici. La ricerca viene effettuata con l'ausilio di cani addestrati, soprattutto nelle ore notturne perché il loro olfatto è più sensibile, e deve essere raccolto con cura e con uno strumento simile ad una piccolissima zappa.

Rispetto al tartufo nero ha un gusto più prelibato e un profumo più intenso. L'aroma che sprigiona quando raggiunge la maturazione è forte, pregnante, appagante ed eccitante per le narici di chi lo aspira con intensità, unico nel suo genere.

Piedmont is also an agricultural land; The agriculture is practised intensively, and is currently undergoing substantial change. In many sectors are adapting their processes and their crop choices.

The flat areas of Piedmont produce large amounts of wheat, maize and rice, Vercelli and Novara being the largest producers of the latter; impressive fruit farms appear where the hills gradually rise from the plains. In the mountains there's rye, potatoes and chestnuts, including the famous marroni di Cuneo; on the hillsides, grapes for wine production grow side by side with vegetables and fruit.

Livestock farming is well-structured, especially cattle, with the native Piedmont Fassona breed; many herds leave the valley in the summer months to graze in the mountain pastures. From their milk come traditional cheeses such as the DOPs Castelmagno, Murazzano, Raschera and Bra. Numerous toma and robiola-style cheeses, and specialities like Bruss, Seirass and Frachet.

Piedmont is also the land of chocolate. The Gianduiotto, the little chocolate made with sugar, cocoa and the famous Tondo Gentile hazelnut, or Gianduia cream with hazelnut and chocolate; the Bicerin, a hot drink with cocoa, coffee and milk; the Alpino, a gianduia chocolate filled with liqueur cream: all born of wonderful Piedmontese artisan skill.

Piedmont is also the birthplace of numerous liqueurs and spirits, which often end a meal, at home or in the restaurant. Vermouth, Arquebuse and Genepi are the most familiar of many.

But it's the wild produce that constitute the region's true excellence. Mushrooms, and porcini in particular in the province of Cuneo where Piedmont meets Liguria and the Canavese. They grow at an altitude of 600 to 2,000 metres in forests of chestnuts, oaks and beech. Rain followed by warmth are the essential conditions for the appearance of these wild delicacies.

The valuable white truffle is considered the quintessential variety. And the Alba white truffle is a typical Piedmont variety. The best ones are collected in autumn in the woods of the Langhe under oaks, limes, poplars and willows. Their hunt is assisted by trained dogs, and usually happens at night, because this is when their sense of smell is keenest; the truffles must be carefully dug up using a tool like a very small hoe.

The white truffle has a more intense aroma and delicate flavour than the black variety. When ripe, it gives off a strong, rich, heady smell that's like nothing else.



EG
Kombi

Il tartufo bianco
The white truffle

DIN 8140-2

USO GENERALE - GENERAL PURPOSE - USAGE GÉNÉRAL

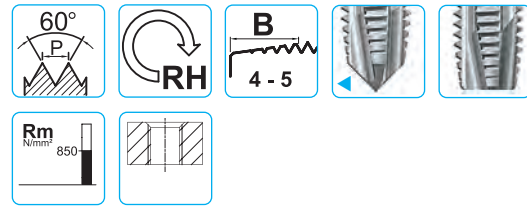
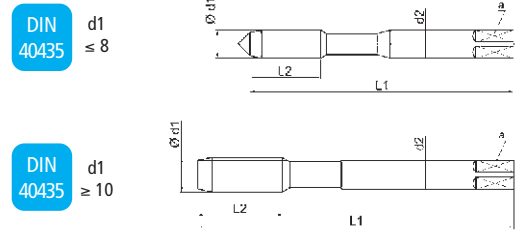

Filetti riportati
Wire thread inserts (STI)
Filets rapportés

Profondità di filettatura - Thread depth - Prof. de filetage	3xD	3xD	
Materiale - Tool Material - Substrat	HSSE	HSSE	
Tolleranza - Thread tolerance - Tolérance du filetage	6H mod	6H mod	
Trattamento superficiale - Surface treatment - Revêtement		XP	

EG M	P mm	Ø mm	L ₁	L ₂	d ₂ h9	a h12	Z	
3	0,5	3,65	63	13	4,5	3,4	3	3,15
4	0,7	4,91	70	13	6	4,9	3	4,20
5	0,8	6,04	80	16	6	4,9	3	5,25
6	1	7,3	90	18	8	6,2	3	6,30
8	1,25	9,624	100	20	10	8	3	8,40

CODE	
E24EGM3	E24EGM3XP
E24EGM4	E24EGM4XP
E24EGM5	E24EGM5XP
E24EGM6	E24EGM6XP
E24EGM8	E24EGM8XP

EG M	P mm	Ø mm	L ₁	L ₂	d ₂ h9	a h12	Z	
10	1,5	11,948	100	22	9	7	3	10,5
12	1,75	14,274	110	28	11	9	3	12,5
16	2	18,598	125	33	14	11	4	16,5
20	2,5	23,248	160	39	18	14,5	4	20,75

CODE	
E25EGM10	E25EGM10XP
E25EGM12	E25EGM12XP
E25EGM16	E25EGM16XP
E25EGM20	E25EGM20XP

ISO	Campo di impiego Application range Gamme d'application	Gruppo di materiali - Velocità di taglio m/min Material groups - Cutting speed m/min Groupes de matières - Vitesse de coupe m/min							
P	Acciaio - Steel - Acier - Rm ≤ 850 N/mm ²	▷1.1 10-15	•1.2 10-15	•1.3 10-12	▷1.4 8-10	•1.1 20-30	•1.2 20-30	•1.3 20-25	•1.4 15-20
M	Acciaio inox - Stainless steel - Acier inoxydable					▷2.1 10-15	▷2.2 8-10		
K	Ghisa - Cast iron - Fonte					▷3.3 10-15	▷3.4 15-20		
N	Leghe di Alluminio - Al alloys - Alliage Al	▷4.1 10-15	•4.2 15-20			▷4.2 25-30	▷4.3 20-25		
N	Leghe di Rame - Copper alloys - Alliages de cuivre	▷5.1 8-12	▷5.2 10-15			▷5.2 20-25			

• Raccomandato - Optimal - Recommandé ▷ Adatto - Suitable - Adapté

DIN 8140-2

USO GENERALE - GENERAL PURPOSE - USAGE GÉNÉRAL

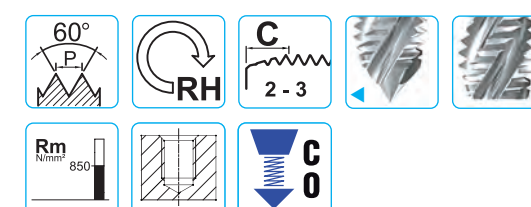
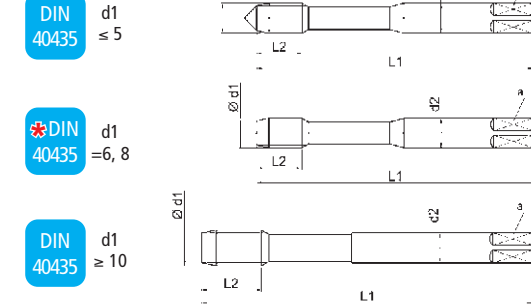

Filetti riportati
Wire thread inserts (STI)
Filets rapportés

Profondità di filettatura - Thread depth - Prof. de filetage	2,5xD	2,5xD	
Materiale - Tool Material - Substrat	HSSE	HSSE	
Tolleranza - Thread tolerance - Tolérance du filetage	6H mod	6H mod	
Trattamento superficiale - Surface treatment - Revêtement		XP	

EG M	P mm	Ø mm	L ₁	L ₂	d ₂ h9	a h12	Z	
3	0,5	3,65	63	7	4,5	3,4	3	3,15
4	0,7	4,91	70	8	6	4,9	3	4,20
5	0,8	6,04	80	10	6	4,9	3	5,25
* 6	1	7,3	90	13	8	6,2	3	6,30
* 8	1,25	9,624	100	15	10	8	3	8,40

CODE	
E60EGM3	E60EGM3XP
E60EGM4	E60EGM4XP
E60EGM5	E60EGM5XP
E60EGM6	E60EGM6XP
E60EGM8	E60EGM8XP

EG M	P mm	Ø mm	L ₁	L ₂	d ₂ h9	a h12	Z	
10	1,5	11,948	100	13	9	7	3	10,5
12	1,75	14,274	110	20	11	9	3	12,5
16	2	18,598	125	25	14	11	4	16,5
20	2,5	23,248	160	30	18	14,5	4	20,75

CODE	
E61EGM10	E61EGM10XP
E61EGM12	E61EGM12XP
E61EGM16	E61EGM16XP
E61EGM20	E61EGM20XP

ISO	Campo di impiego Application range Gamme d'application	Gruppo di materiali - Velocità di taglio m/min Material groups - Cutting speed m/min Groupes de matières - Vitesse de coupe m/min							
P	Acciaio - Steel - Acier - Rm ≤ 850 N/mm ²	▷1.1 10-15	•1.2 10-15	•1.3 10-12	▷1.4 8-10	•1.1 20-30	•1.2 20-30	•1.3 20-25	•1.4 15-20
M	Acciaio inox - Stainless steel - Acier inoxydable					▷2.1 10-15	▷2.2 8-10		
K	Ghisa - Cast iron - Fonte					▷3.3 10-15	▷3.4 15-20		
N	Leghe di Alluminio - Al alloys - Alliage Al	▷4.1 10-15	•4.2 15-20			▷4.2 25-30	▷4.3 20-25		
N	Leghe di Rame - Copper alloys - Alliages de cuivre	▷5.1 8-12	▷5.2 10-15			▷5.2 20-25			

• Raccomandato - Optimal - Recommandé ▷ Adatto - Suitable - Adapté

ASME B18.29.1

USO GENERALE - GENERAL PURPOSE - USAGE GÉNÉRAL

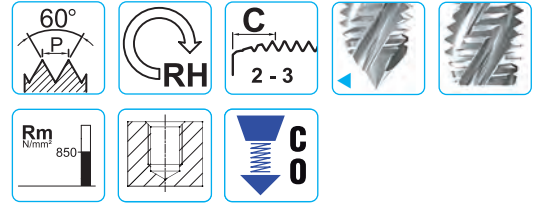
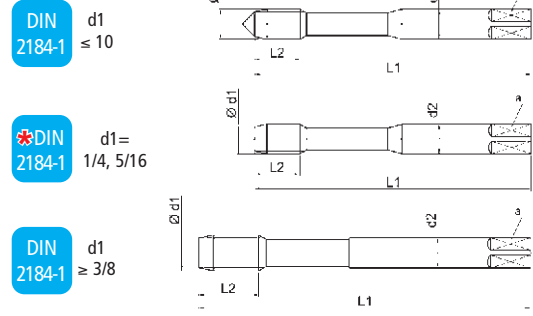

Filetti riportati
Wire thread inserts (STI)
Filets rapportés

Profondità di filettatura - Thread depth - Prof. de filetage	2,5xD	2,5xD
Materiale - Tool Material - Substrat	HSSE	HSSE
Tolleranza - Thread tolerance - Tolérance du filetage	3B	3B
Trattamento superficiale - Surface treatment - Revêtement		XP

EG UNC	P TPI	Ø mm	L ₁	L ₂	d ₂ h9	a h12	Z	Icon
4	40	3,67	63	7	4,5	3,4	3	3,1
6	32	4,536	70	8	6	4,9	3	3,8
8	32	5,197	80	10	6	4,9	3	4,4
10	24	6,201	80	10	7	5,5	3	5,2
* 1/4	20	8,000	90	13	8	6,2	3	6,7
* 5/16	18	9,771	100	15	10	8	3	8,4

CODE	
E60EGUNC4-40	E60EGUNC4-40XP
E60EGUNC6-32	E60EGUNC6-32XP
E60EGUNC8-32	E60EGUNC8-32XP
E60EGUNC10-24	E60EGUNC10-24XP
E60EGUNC1/4	E60EGUNC1/4XP
E60EGUNC5/16	E60EGUNC5/16XP

EG UNC	P TPI	Ø mm	L ₁	L ₂	d ₂ h9	a h12	Z	Icon
3/8	16	11,587	100	13	9	7	3	10
1/2	13	15,238	110	20	12	9	4	13,3

CODE	
E61EGUNC3/8	E61EGUNC3/8XP
E61EGUNC1/2	E61EGUNC1/2XP

ISO	Campo di impiego Application range Gamme d'application	Gruppo di materiali - Velocità di taglio m/min Material groups - Cutting speed m/min Groupes de matières - Vitesse de coupe m/min							
P	Acciaio - Steel - Acier - Rm ≤ 850 N/mm ²	▷1.1 10-15	•1.2 10-15	•1.3 10-12	▷1.4 8-10	•1.1 20-30	•1.2 20-30	•1.3 20-25	•1.4 15-20
M	Acciaio inox - Stainless steel - Acier inoxydable					▷2.1 10-15	▷2.2 8-10		
K	Ghisa - Cast iron - Fonte					▷3.3 10-15	▷3.4 15-20		
N	Leghe di Alluminio - Al alloys - Alliage Al	▷4.1 10-15	•4.2 15-20			▷4.2 25-30	▷4.3 20-25		
N	Leghe di rame - Copper alloys - Alliages de cuivre Truciolo lungo - Long chipping - Copeaux longs	▷5.1 8-12	▷5.2 10-15			▷5.2 20-25			

• Raccomandato - Optimal - Recommandé ▷ Adatto - Suitable - Adapté

ASME B18.29.1

USO GENERALE - GENERAL PURPOSE - USAGE GÉNÉRAL

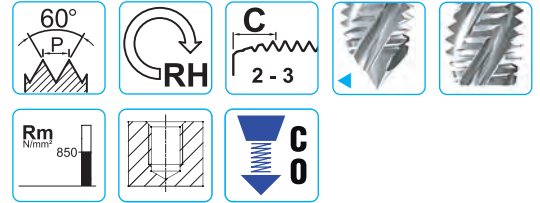
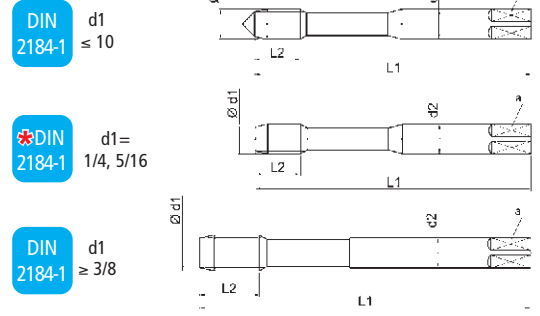

Filetti riportati
Wire thread inserts (STI)
Filets rapportés

Profondità di filettatura - Thread depth - Prof. de filetage	2,5xD	2,5xD
Materiale - Tool Material - Substrat	HSSE	HSSE
Tolleranza - Thread tolerance - Tolérance du filetage	3B	3B
Trattamento superficiale - Surface treatment - Revêtement		XP

EG UNF	P TPI	Ø mm	L ₁	L ₂	d ₂ h9	a h12	Z	Icon
6	40	4,33	63	7	4,5	3,4	3	3,70
8	36	5,083	70	8	6	4,9	3	4,40
10	32	5,857	80	10	6	4,9	3	5,10
* 1/4	28	7,528	90	13	8	6,2	3	6,6
* 5/16	24	9,313	90	15	10	8	3	8,25

CODE	
E60EGUNF6-40	E60EGUNF6-40XP
E60EGUNF8-36	E60EGUNF8-36XP
E60EGUNF10-32	E60EGUNF10-32XP
E60EGUNF1/4	E60EGUNF1/4XP
E60EGUNF5/16	E60EGUNF5/16XP

EG UNF	P TPI	Ø mm	L ₁	L ₂	d ₂ h9	a h12	Z	Icon
3/8	24	10,90	90	15	8	6,2	3	9,8
1/2	20	14,35	100	15	11	9	4	13,10

CODE	
E61EGUNF3/8	E61EGUNF3/8XP
E61EGUNF1/2	E61EGUNF1/2XP

ISO	Campo di impiego Application range Gamme d'application	Gruppo di materiali - Velocità di taglio m/min Material groups - Cutting speed m/min Groupes de matières - Vitesse de coupe m/min							
P	Acciaio - Steel - Acier - Rm ≤ 850 N/mm ²	▷1.1 10-15	•1.2 10-15	•1.3 10-12	▷1.4 8-10	•1.1 20-30	•1.2 20-30	•1.3 20-25	•1.4 15-20
M	Acciaio inox - Stainless steel - Acier inoxydable					▷2.1 10-15	▷2.2 8-10		
K	Ghisa - Cast iron - Fonte					▷3.3 10-15	▷3.4 15-20		
N	Leghe di Alluminio - Al alloys - Alliage Al	▷4.1 10-15	•4.2 15-20			▷4.2 25-30	▷4.3 20-25		
N	Leghe di rame - Copper alloys - Alliages de cuivre Truciolo lungo - Long chipping - Copeaux longs	▷5.1 8-12	▷5.2 10-15			▷5.2 20-25			

• Raccomandato - Optimal - Recommandé ▷ Adatto - Suitable - Adapté

UFS
Norm

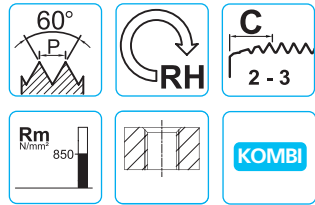
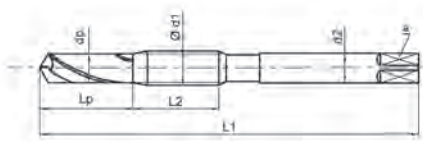

Profondità di filettatura - Thread depth - Prof. de filetage	1,5xD	1,5xD	1,5xD
Materiale - Tool Material - Substrat	HSSE	HSSE	HSSE
Tolleranza - Thread tolerance - Tolérance du filetage	ISO2/6H	ISO2/6H	ISO2/6H
Trattamento superficiale - Surface treatment - Revêtement		VS	

M	P mm	L ₁	L ₂	D ₂ h9	a h12	Lp	Dp	Z	CODE
3	0,5	66	10	3,5	2,7	10	2,5	2	EPFM3 EPFM3VS
4	0,7	69	11	4,5	3,4	11	3,3	2	EPFM4 EPFM4VS
5	0,8	81,5	11	6	4,9	12	4,2	2	EPFM5 EPFM5VS
6	1	82,5	13	6	4,9	13	5	2	EPFM6 EPFM6VS
8	1,25	101	14	6	4,9	18	6,8	4	EPFM8 EPFM8VS
10	1,5	107	15	7	5,5	24	8,5	4	EPFM10 EPFM10VS
12	1,75	120	17	9	7	25	10,3	4	EPFM12 EPFM12VS

M	P mm	L ₁	L ₂	D ₂ h9	a h12	Lp	Dp	Z	CODE
3	0,5	66	10	3,5	2,7	10	2,5	2	- EPFALUM3
4	0,7	69	11	4,5	3,4	11	3,3	2	- EPFALUM4
5	0,8	81,5	11	6	4,9	12	4,2	2	- EPFALUM5
6	1	82,5	13	6	4,9	13	5	2	- EPFALUM6
8	1,25	101	14	6	4,9	18	6,8	2	- EPFALUM8
10	1,5	107	15	7	5,5	24	8,5	2	- EPFALUM10
12	1,75	120	17	9	7	25	10,3	2	- EPFALUM12

MF	P mm	L ₁	L ₂	D ₂ h9	a h12	Lp	Dp	Z	CODE
8	1	101	14	6	4,9	18	7	4	EPFMF8X1
10	1	107	15	7	5,5	24	9	4	EPFMF10X1
12	1,5	120	17	9	7	25	10,5	4	EPFMF12X1,5

ISO	Campo di impiego Application range Gamme d'application	Gruppo di materiali - Velocità di taglio m/min Material groups - Cutting speed m/min Groupes de matières - Vitesse de coupe m/min							
P	Acciaio - Steel - Acier - Rm ≤ 850 N/mm ²	•1.1 10-15	•1.2 10-15	•1.3 10-12	◊1.4 8-10	•1.1 10-15	•1.2 10-15	•1.3 10-12	◊1.4 8-10
K	Ghisa - Cast iron - Fonte					◊3.3 10-15	◊3.4 15-20		
N	Leghe di Alluminio - Al alloys - Alliage Al	◊4.2 15-20	•4.3 10-15			•4.2 15-20	•4.3 10-15		•4.1 10-15
N	Leghe di rame - Copper alloys - Alliages de cuivre Truciolo lungo - Long chipping - Copeaux longs	◊5.2 10-15	◊5.3 10-15			◊5.2 10-15	◊5.3 10-15		◊5.1 8-12
N	Materiali termoidurenti Duroplastic - Thermodurcissables								◊8.1 8-10

• Raccomandato - Optimal - Recommandé ◊ Adatto - Suitable - Adapté



KOMBI